

# TP 160 MOBIL

Flishugger på trailer med egen motor

Elegant og effektiv flishugger med hydraulisk indtræk til flisning af grene op til 160 mm i diameter. Det integrerede hydraulik system og de 2 vandret liggende valser, sikrer stærkt og problemfrit indtræk.

TP 160 er en skivehugger, hvor træet hugges i en vinkel på 90 grader. Hjertet i maskinen er de to knive og to modstål der sikrer en effektiv flishugning og en flot, ensartet fliskvalitet.

Det nye design, øget kapacitet og forbedret serviceforhold, gør TP 160 til en attraktiv flishugger, og viser, at selv en mindre maskine, kan anvendes til professionelt brug.

Standard på TP 160 MOBIL

- Integreret hydraulik system
- To knive
- To modstål i Raex 400
- Enkel knivmontage uden justering
- To hydraulisk drevne indtræksvalser
- Kraftig fjeder for tilhold af bevægelig valse
- Drejeligt udkasterrør
- Afstrygere til sikring mod ophobning af materiale ved indtræksvalser og i rotorhus
- Hydraulisk justering af valsehastigheden
- Rotorlås til sikring af rotorskive ved knivskift
- Bøjeningsbøjle for start/stop/reversering af indtræksvalserne
- TP PILOT Omdrejningsvagt med timetæller
- Alle sliddele kan udskiftes med standard værktøj
- Udførlig manual med reservedelskatalog
- Dieseltank i plastik

## Nye tiltag:

- Nyt stilrent design
- 10 mm flisstørrelse
- Ubesværet adgang til modstål
- Forbedret fliskvalitet p.g.a valsens placering i forhold til rotorhus
- Kraftigere indtræk
- Nyt automatisk koblingssystem - TP STARTER
- Nem adgang til motorrum



TP 100

TP 130

TP 160

TP 200

TP 250

TP 230

TP 270

TP 280

TP 400

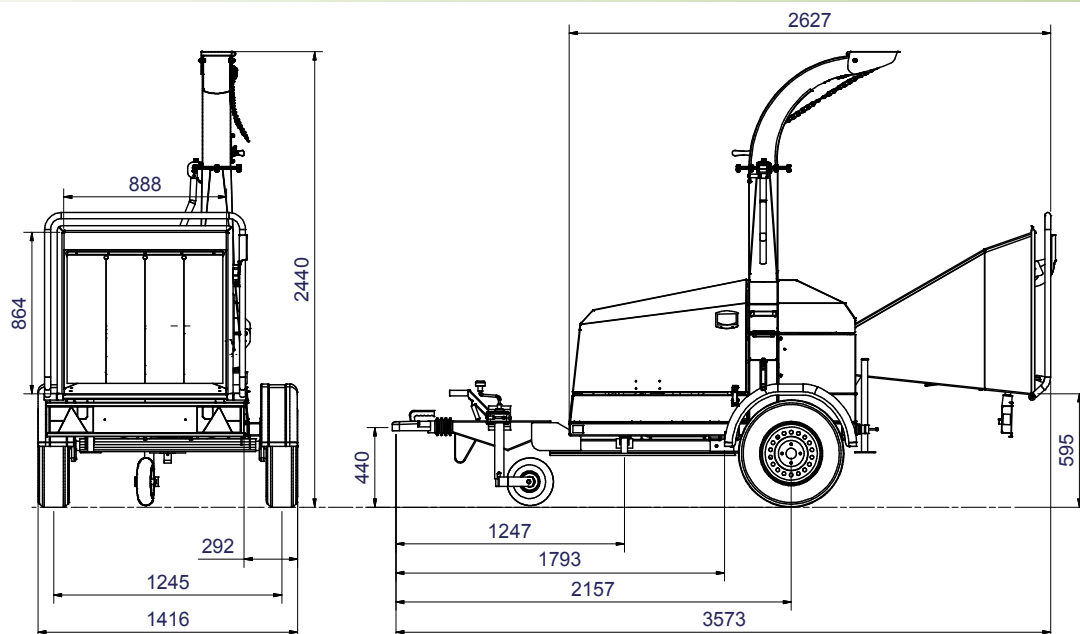

## TEKNISKE DATA

Maks træ diameter	160 mm
Åbning ved valse	H x B = 160 x 220 mm
Betjening	Retur/frem/stop af valser via betjeningsbøjlen (gul)
Huggeprincip	Skivehugger
Huggevinkel	90°
Indmadings vinkel	Parallel med kørselsretningen
Indtræk	2 stk. hydraulisk drevne valser, fjederbelastet af 1 stk. 8 mm fjeder
Indtræksvalser	Vandret liggende - overvalse med tandlameller
Rotorskive diameter	660 mm
Rotorskive - vægt i kg	85
Antal knive	2 stk.
Flis længde	Op til 10 mm (hydraulisk justerbar)
Modstål	1 stk. vandret og 1 stk. lodret
Motor	Lombardini 4 cyl. vandkølet med 26 kW/ 35 hk
Transmission	Automatisk koblingssystem
Indikator og stop af motor ved	For lavt olie tryk og for høj temperatur på kølingssystemet
Omdrejningsvagt - TP PILOT	Indeholdende timetæller
Brændstof forbrug	3,5 liter/time (erfaringsstal)
Tank volumen	24 liter
Trailer	En-akslet trailer (80 km/t) med påløbsbremse og med støttehjul i galvaniseret udførelse
Fliskapacitet	5-10 m <sup>3</sup> /time
Vægt	822 kg

## EKSTRA UDSTYR

Forlænget udkasterør	500 mm lodret - 1.000 mm vandret
Lås	Lås som kan monteres over trailerens kuglekobling
Værktøjssæt	Indeholdende værktøj for daglig service og vedligehold
Stikkerbrydere	Type A, med 4 fingre